

شرکت مهندسی سهند نوین وزین

دارای گواهینامه فعالیت صنعتی از وزارت صنایع OHSAS 18000 ISO 9000 HSE



Sahand Novin Vazin Company

بنام خدا

بی تردید صنعت در کشور ما در سالهای اخیر به یک امر ضروری تبدیل گردیده است که انسجام و همت یک ملت دارد بر خواهد داشت. به باور اندیشمندان و صنعتگران بشریت به دفا و توسعه دست نخواهد یافت مگر با شناخت امکانات و استفاده از قدرت تفکر و یکازگبری بهینه آنها در مسیر توسعه و آبادانی کشور.

لذا انسان و صنعت زمانی به اوج خود میرسد که آمیخته باشد با . هنر . ایمان . و خلاقیت .

گروه مهندسی سهند نوین و زین . با سابقه ۲۰ ساله . با کادرفنی محرب . متشکل از مهندسی و پرسنل کار بلد و متعهد در عرصه صنعت به رقابت برخوایسته است .

قابل ذکر است این مجموعه در امور طراحی و ساخت چرقیلهای سقفی . دروازه ای . بازویی . جابجایی مواد و سازه های فلزی فعالیت دارد .

از جمله فعالیتهای این شرکت عبارتند از:

راه آهن جمهوری اسلامی ایران ارتش جمهوری اسلامی ایران آب و فاضلاب تهران و شهرستانها . پتروشیمی فجر . وزارت نیرو . مینا پارس ژنراتور . ماشین سازی اراک ایران خودرو ...

بدون شک تمامی این موفقیتها مرهون سالها کار تلاش و تجربه است . این امر تحقق نخواهد یافت مگر با تلاش . کوشش و ایمان به خداوند



لوح تقدیر از گروه صنعتی مینا

جرثقیل اویز تک پل ۶ حرکتی ۲ سرعتی

Underslung overhead travelling cranes

Load capacity: up to 8 t
Span: up to 25 m

- ▶ Underslung overhead travelling crane for lighter loads
- ▶ Underslung overhead travelling crane for heavier loads

ظرفیت : ۸ تن
دهانه : تا ۲۵ متر

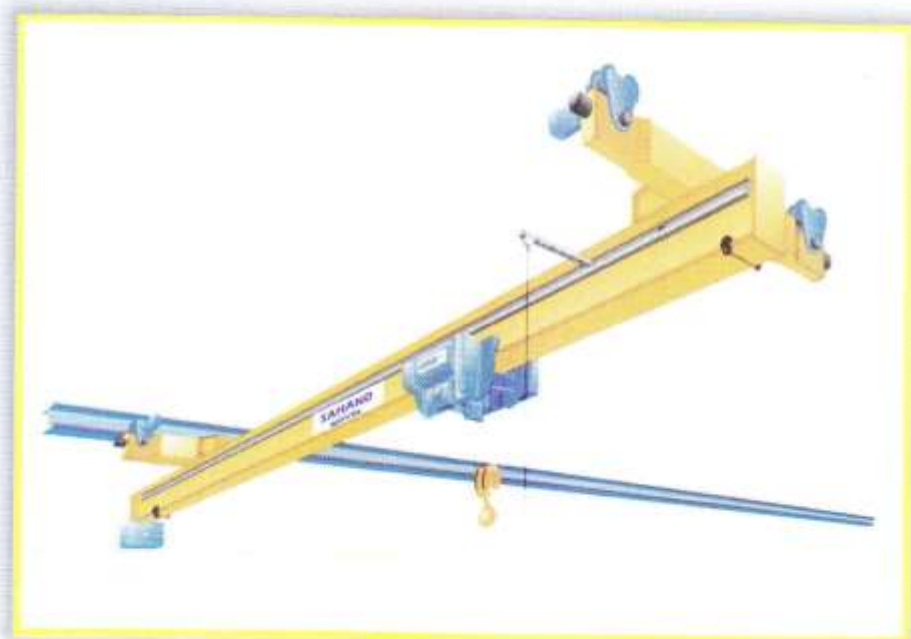

جرثقیل بازویی دیواری

wall travelling crane

Load capacity: up to 5 t
Span: up to 10 m

- ▶ Installed on its own track beneath other types of travelling crane
- ▶ Ideal for use as a workplace crane serving several work stations

ظرفیت : ۵ تن
دهانه : تا ۱۰ متر



ردیف	شرح	ظرفیت تناژ	کارفرما	دهانه	تعداد
۱	جرثقیل سقفی ضد انفجار	۵	ایرانیت تهران	منوریل	۶
۲	جرثقیل سقفی ضد انفجار	۵	ایرانیت اصفهان	منوریل	۶
۳	جرثقیل سقفی	۲	شهید باکری	۱۵ متر	۱
۴	جرثقیل سقفی	۶.۳-۲۵	ریل صنعت	۲۰ متر	۱
۵	جرثقیل سقفی	—	پرتو مپنا	—	۵۰
۶	جرثقیل سقفی	۶.۳	کشتی سازی فوتون یاتز	۱۴ متر	۱
۷	جرثقیل سقفی	۵	توگا	۲۰ متر	۱
۸	جرثقیل سقفی	۱۰	استو کاج	۱۲ متر	۱
۹	جرثقیل سقفی ایستگاه های فشار گاز	۵	استان فارس	۱۴ متر	۸
۱۰	جرثقیل سقفی	۳	آب وفاضلاب تهران	۱۲ متر	۱۰
۱۱	جرثقیل سقفی	۸/۲	پتروشیمی فجر	۱۴ متر	۱
۱۲	جرثقیل سقفی	۵-۳/۲	راه آهن جمهوری اسلامی ایران	۱۲ متر	۷
۱۳	جرثقیل سقفی	۵	فایبر کلاس دیبا	۲۰ متر	۲
۱۴	جرثقیل سقفی	۱۲-۱۰-۵	دنا صنعت فارس	۲۰-۳۰	۳
۱۵	جرثقیل سقفی	۵	نفت بهرگان	۱۲ متر	۱
۱۶	جرثقیل سقفی	۱۰	قیرسازی اصفهان	۲۰ متر	۱
۱۷	ابزار جابجایی کویل فلز	۲۰	ال-سا	زیر هوک	۱
۱۸	ابزار مونتاز دیسک توربین	۱۰	توگا	گردان و هوک	۷
۱۹	گردیل ۶۰ چرخ سافت قایق	۳۰۰	کشتی سازی فوتون یاتز	۴۸ X ۱۰	۱
۲۰	درب برقی سالن قایق	۲۰	کشتی سازی فوتون یاتز	۱۵ X ۱۲	۷
۲۱	جرثقیل دروازه ای	۲۰	ال-سا	۲۰+۸	۱
۲۲	جرثقیل دروازه ای	۱۰	بنگاه عرب زاده	۲۰	۱

doubl-grider crane

Load capacity : up to 2 t
Crane girder length: up to 8 m

- ▶ Raised up crane for optimum use of available
- ▶ Ultra low headroom
- ▶ Wide maximum suspension spacing
- ▶ Optional electric long+cross travel
- ▶ Optional mobile control

ظرفیت : ۲ تن
دهانه : تا ۸ متر

جرثقیل آویز مخصوص ۶ حرکتی با قابلیت
ارتفاع بالا و کارهای سبک



doubl-grider crane

Load capacity : up to 2 t
Crane girder length: up to 12 m

- ▶ Chain hoist installed between crane girders for improved lift height
- ▶ Very low headroom
- ▶ Optional electric + cross travel
- ▶ Optional mobile control

ظرفیت : ۲ تن
دهانه : تا ۱۲ متر

جرثقیل آویز مخصوص ۶ حرکتی با قابلیت
ارتفاع بالا و کارهای سبک



doubl-grider crane

Load capacity : up to 1.6 t
Crane girder length: up to 22 m

- ▶ Long crane spans possible
- ▶ Lower headroom compared with EOT
- ▶ Wide suspension spacing
- ▶ Electric long + cross travel
- ▶ Optional mobile control

ظرفیت : ۱/۶ تن
دهانه : تا ۲۲ متر

جرثقیل آویز مخصوص ۶ حرکتی با قابلیت
ارتفاع بالا و کارهای سبک



Pillar jib crans

Load capacity: up to 0.5 t

Span: up to 7 m

- ▶ Smooth - running jib for easy manual operation
- ▶ Optimal heights hook position
- ▶ Optional electric hoist travel

ظرفیت : ۵/۰ تن

دهانه : تا ۷ متر

Pillar jib crans

Load capacity: up to 6.3 t

Span: up to 10 m

- ▶ Low headroom offers optimal heights hook position
- ▶ Optional electric slewing gear
- ▶ Optional electric hoist travel
- ▶ Optional mobile control

ظرفیت : ۳/۶ تن

دهانه : تا ۱۰ متر

Pillar jib crans

Load capacity: up to 1 t

Span: up to 7 m

- ▶ Light self weight : can be installed even if floor or foundation conditions are difficult
- ▶ Almost effortless push trolley travel

ظرفیت : ۱ تن

دهانه : تا ۷ متر

جرثقیل ستونی ، بازویی ، زنجیری
۲۷۰° دوران بصورت دستی



جرثقیل ستونی ، بازویی ، زنجیری
۳۹۰° دوران بصورت دستی و الکتریکی



جرثقیل ستونی ، بازویی ، زنجیری سبک
مناسب کارهای سبک با دوران ۲۷۰° و حرکت دستی



doubl-rail system

Load capacity : up to 2 t

- ▶ Wide suspension spacing
- ▶ Chine hoist installwd between rails for improved lift height
- ▶ Optional electric hoist travel
- ▶ Optional mobile control

ظرفیت : ۲ تن

monorail

Load capacity : up to 2 t

- ▶ Curves are possible on the track
- ▶ Low headroom
- ▶ Wide suspension spacing
- ▶ Optional electric hoist travel

ظرفیت : ۲ تن

single - girder crane

Load capacity : up to 1 t
crane girder length:
up to 10 m

- ▶ Very light crane :ideal for us in lightweight buildings
- ▶ Easy to move manually
- ▶ Low headroom
- ▶ Short end approach dimensions
- ▶ Wide suspension spasing

ظرفیت : ۱ تن

جرثقیل زنجیری ۴ کاره با ۲ ریل معلق

وکلید کنترل در طول



جرثقیل زنجیری ۴ کاره بایک ریل معلق وقابلیت حرکت در مسیرهای منحنی با

قابلیت ارتفاع بالاوکلید کنترل ثابت باحرکت طول بصورت دستی



جرثقیل ۶ کاره تمام آویز مناسب برای

کارهای سبک باحرکت طول وعرض بصورت دستی





جرثقیلهای خاص جهت سالنهای خاص . کشتی سازی - اورهال هواپیما و...

Girder travelling cranes with two wire rope hoists used for handling superstructure components for luxury yachts (PR marine boatyard)



Double-girder overhead travelling cranes

Load capacity: up to 100 t

Span: up to 36 m

- ▶ Double-girder overhead travelling crane with rolled section girder
- ▶ Double-girder overhead travelling crane with welded box girder

ظرفیت: ۱۰۰ تن
دهانه: تا ۳۶ متر

جرثقیل جفت پل سقفی سیم بکسلی ۶ حرکتی ۲ سرعتی برقی. پلها بصورت قوطی های ساخته شده از ورق و تیرهای فابریک استفاده میگردد



Single-girder overhead travelling cranes

Load capacity: up to 12.5 t

Span: up to 36 m

- ▶ Single-girder overhead travelling crane with rolled section girder
- ▶ Single-girder overhead travelling crane with welded box girder
- ▶ Single-girder torsion box crane with side mounted trolley

ظرفیت: ۱۲/۵ تن
دهانه: تا ۳۶ متر

جرثقیل تک پل سقفی سیم بکسلی ۶ حرکتی ۲ سرعتی برقی. پلها بصورت قوطی های ساخته شده از ورق و تیرهای فابریک استفاده میگردد



سازه‌های فلزی



ساخت پروژه آب و برق کیش



ساخت پروژه دانشگاه آزاد ری (سوله)



نمایی از شرکت

سازه های فلزی و سوابق کاری

Steel Structure Resume

ردیف	شرح	ظرفیت تن	کارفرما	دهانه	تعداد
۱	ساخت گریتینگ	۱۵۰	فن اندیش	L90	۴۰۰
۲	راهروی ارتباطی	۸۰	پتروشیمی	L90	۱
۳	راهروی جرثقیل	۷۵	توگا سایت گاز	L90	۷ سالن
۴	استراکچر فلزی	۱۲۵	چیذر	۵ طبقه	۱
۵	سوله کارگاه ۵۴ متری	۳۲	سما سازه	۱۶ متر	۴
۶	پیش ساخته	۱۰۰	شیراز	۱ طبقه	۱۰۰
۷	سوله ورزشی ۶۰ متری	۱۵۰	تربیت بدنی	۴۰ متر	۱
۸	استراکچر فلزی	۶۰۰	سبلان پارچه	اسکلت	۱
۹	استراکچر فلزی	۳۰۰	سبلان پارچه	اسکلت	۱
۱۰	سوله بطول ۳۶ متر	۹	تبریز	۱۲ متری	۱
۱۱	سوله بطول ۹۰ متر	۳۰	ایلام	۱۶ متری	۱
۱۲	استراکچر فلزی	۱۰۰	برق کیش	اسکلت	۱
۱۳	راهروی جرثقیل	۹۰	توگا	اسکلت	۷ سالن
۱۴	سوله ۴۲ متر	۶۰	دانشگاه آزاد ری	۱۴ متری	۲



No 14 - 4 th Markazi . Ringkar st.
 Save Road - Tehran - IRAN
 tel:0229 - 4461460 - 4461470
 4461467 - 4460411
 021 - 66251759 - 66263168
 fax: 0229 - 4461477

www.sahandcrane.com
 Email: info@sahandcrane.com

نشانی کارخانه : تهران - جاده ساوه ، بعد از سه راه آدران
 خیابان رینگ کار کوی چهارم مرکزی ، شماره ۱۴

تلفن ۴۴۶ - ۰۲۲۹

تلفن فکس:

۰۲	۰۳-۲۱۵۶۴۵۶۷۸	۰۴۱۱
۰۲	۰۲۱۶۶۲۶۳۱۶۸	۳۱۶۸
۰۱	۰۲۱۶۶۲۵۱۷۵۹	فکس

